

Serie MC50-TR

Sistemas de Fachada



Grupo Ayuso
Asociación Española



Sistema para fachada ligera tipo "Stick", ensamblados en situ.

Este sistema dispone de "montantes" de 50mm de canto y diferentes largos que van desde 52 a 206 mm. También dispone de "travesaños" de 50mm de canto y diferentes largos que van desde 21 a 205 mm.

La conexión entre montantes y travesaños se realiza mediante un único antivuelco de aluminio y pieza de EPDM para asegurar su estanqueidad.

Este sistema cuenta con varias tapetas, con lo que podemos conseguir diferentes acabados exteriores, como pueden ser tapetas planas o tapetas voladas.

Rotura de puente térmico mediante separadores de PVC de diferentes tamaños que, junto a las diferentes gomas disponibles en este sistema, nos permiten usar diversas medidas de vidrio, hasta un acristalamiento máximo de 46mm para vidrio fijo.

El sistema es compatible con las carpinterías del Grupo Ayuso, pudiendo realizar ventanas de apertura interior, exterior, oscilobatientes, basculantes, etc..., todo ello con sus herrajes correspondientes.

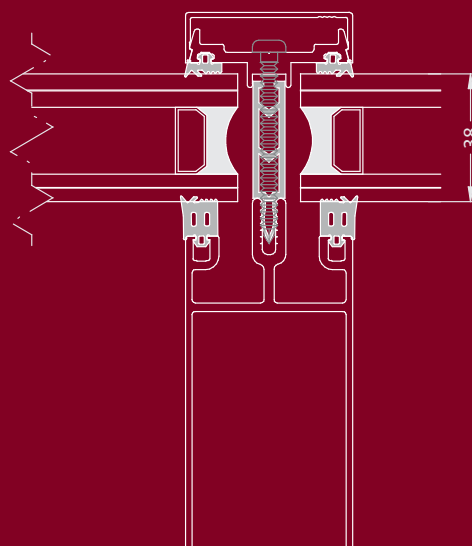

ALEACIÓN Y TRATAMIENTO

Aleación 6060 (UNE 38350) y tratamiento T-5 (UNE 38002)

COMPOSICIÓN QUÍMICA

Según norma UNE EN 573-3:2009, Tabla 6, Serie 6000 - Aleación EN AW-6060 [Al MgSi]

Si	Fe	Cu	Mn	Mg	Cr	Ni	Zn	Ti	Al
0,3-1,6	0,1-0,3	0,1	0,1	0,35-0,6	0,05	-	0,15	0,10	Resto

CARACTERÍSTICAS MECÁNICAS

Según norma de tolerancias: UNE-EN 755-2:2008, Tabla 36, Aleación AW-6060 [Al MgSi]

Estado de Tratamiento	Espesor Pared T mm	Rm (MPa)		Rp0,2 (MPa)		A %	A50mm %	HBW valor típico
		min.	max.	min.	max.	min.	min.	
T5	≤ 5	160	-	120	-	8	6	60

PROPIEDADES FÍSICAS

Módulo de Elasticidad N/mm ²	Peso específico g/cm ³	Temp. de Fusión °C	Coef. dilatación lineal 1/10 ⁶ K	Conductividad térmica W/mK	Conductividad eléctrica m/Omm ²
69.500	2,7	585-650	23,4	170-220	24-32

MONTANTES

Perfiles de 50mm de ancho con diferentes medidas según las necesidades requeridas por la estructura: 52, 92, 112, 132, 152, 182, 206mm con espesores desde los 2 a los 4mm.

TRAVESAÑOS

Perfiles de 50mm de ancho con diferentes medidas según las necesidades requeridas por la estructura: 21, 51, 91, 111, 131, 151, 181, 205mm con espesores de 2mm.

OPCIONES CONSTRUCTIVAS

Se pueden montar módulos de vidrios fijos, paneles opacos, ventana proyectante oculta, proyectante, abatibles, etc... Acristalamiento hasta los 46mm.

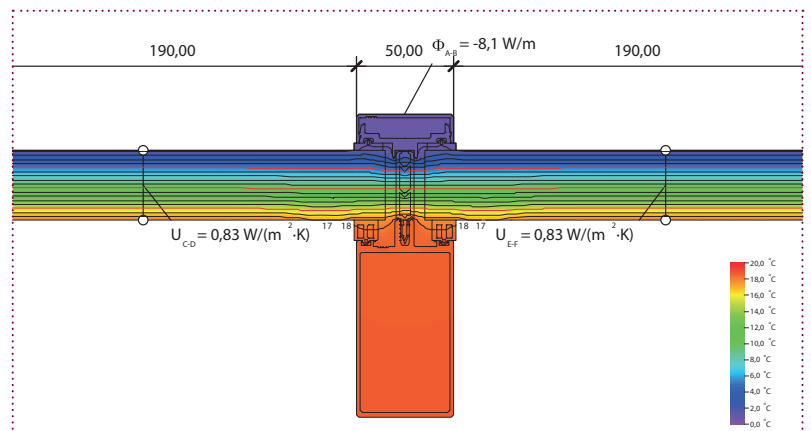
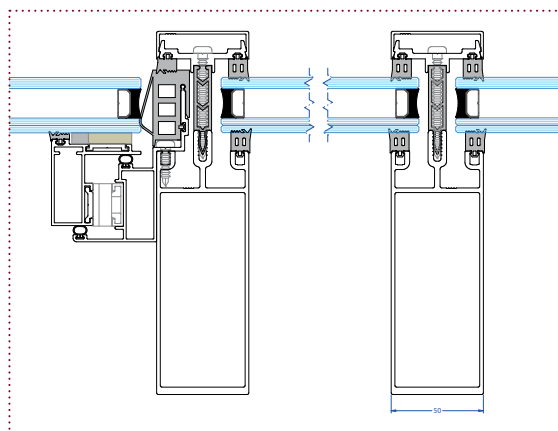
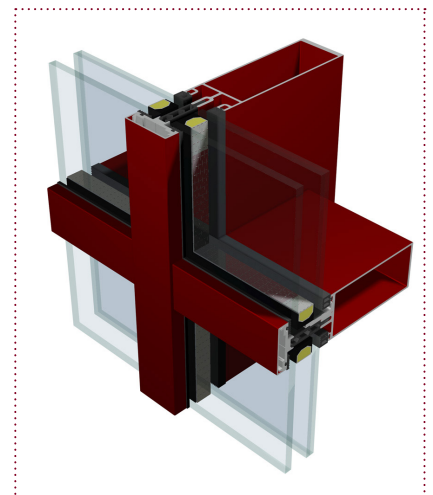

ACABADOS SUPERFICIALES

Diferentes acabados superficiales. Anodizado, anodizado color, lacado color, acabado imitación madera mediante sublicromía o "EZY"® madera (polvo sobre polvo, único en el mercado español). Todos ellos con sus respectivos certificados de calidad (Seaside, Qualicoat, Asesan), para garantizar un acabado superficial excelente.

Lacado: mín 80 micras / Anodizado: standar 15 micras (bajo pedido se puede suministrar otras calidades)